

義大利  ILVE

碳烤爐

**30 BX**  
**H30 BX**

使用暨安裝說明書

華財企業股份有限公司

**COB Enterprise Ltd.**

<http://www.my-kitchen.com.tw>

總公司：231 台北縣新店市永平街 82 號

台北(02)2941-6382 台中(04)426-1363 高雄(07)373-4101

圖示說明：

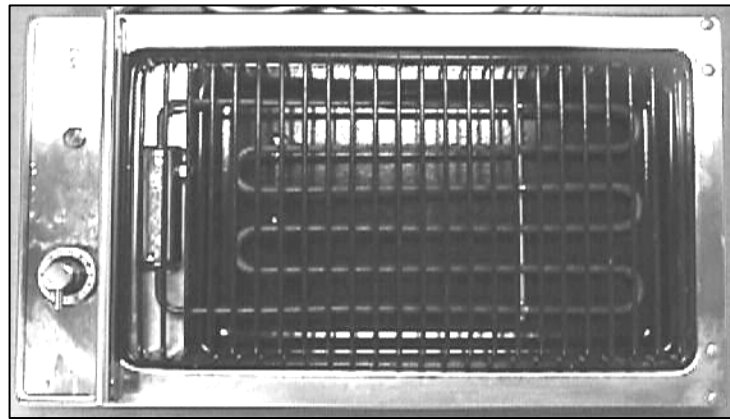

30BX ; H30BX

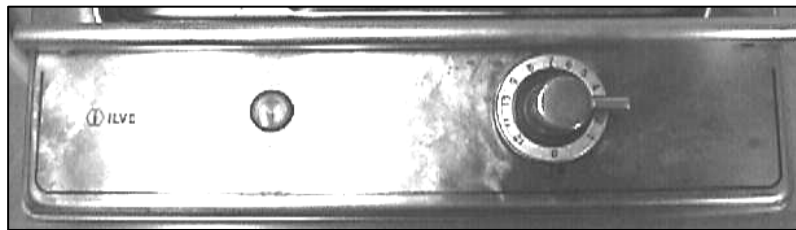

控制面板

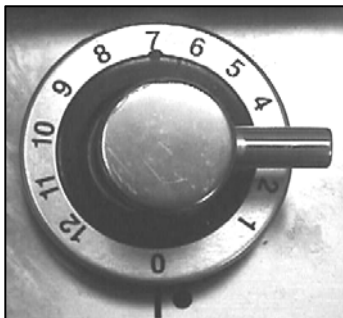

控制旋鈕

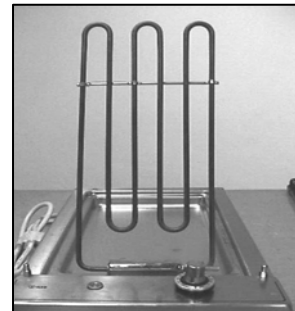

電熱棒



烤架

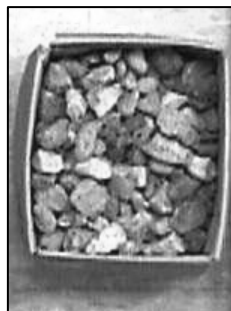

火山石



底盤

## 爐具的外觀尺寸及安裝檯面開孔尺寸

### 電器規格

1. 本機的技術資料（可見於本機的底部）
2. 型號：30BX；H30BX
3. 電壓：220V
4. 消耗功率：1750W
5. 電源線：3X1.5mm<sup>2</sup>

### 如何嵌入到廚具檯面

1. 本機適合嵌入 3cm~4cm 之間的檯面
2. 本機附近的廚櫃及鄰近櫃身都必須是可以耐熱的。特別是貼皮的廚櫃所使用的塗膠需可以耐熱。如果塗層或黏膠不耐熱，那麼此裝置狹窄部位的塗層可能會變形或脫落。
3. 為避免背牆過熱，本機安裝位置需距離牆壁 45mm~50mm。（見 Fig2）
4. 為避免油脂或水滲入爐面下，取出防水條將背膠紙撕下後，將防水條貼於面板背面四周處。（見 Fig3-a）
5. 取出固定片（見 Fig3-b）用螺絲（見 Fig3-c）將此固定於底座上，調整螺將底座與檯面固定好使爐面平整即可。

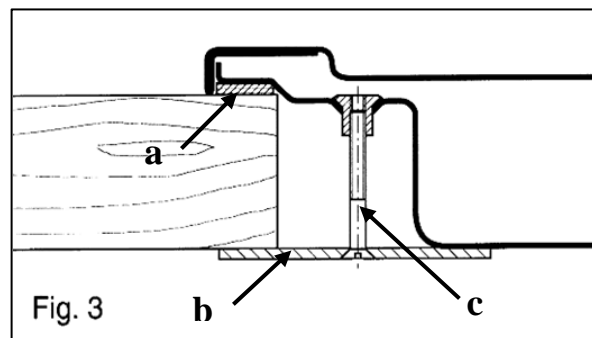
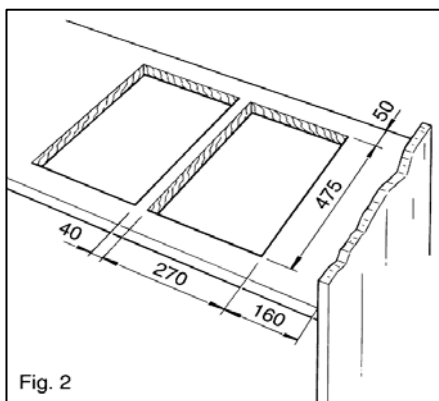
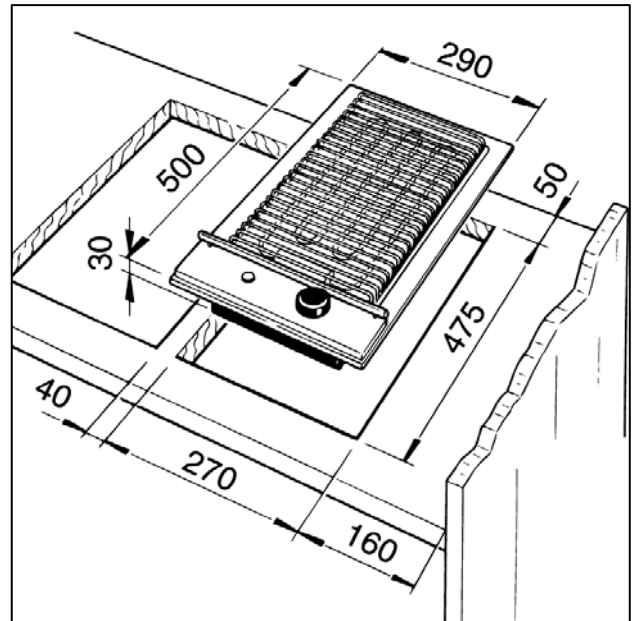

## 電源部份之安裝

1. 確定輸入之電壓符合本機要求。(220V)
2. 本機接地線必需接地。(綠黃線)
3. 需有合格的技術人員執行安裝。
4. 若因安裝不當而導致機器故障損傷，原廠不負擔任何責任。
5. 重要
  - 5.1 綠黃線：接地  $\Rightarrow$  (接英文字母 E 或  $\perp$ )。
  - 5.2 藍線：通電  $\Rightarrow$  (接英文字母 L1)。
  - 5.3 棕線：通電  $\Rightarrow$  (接英文字母 L2)。

## 電源接線

1. 本機電源線沒有附帶插頭，安裝時需配置於無熔絲開關上，或事先配置一個插頭接妥電源線，插入預設的插座上。
2. 電源線不得碰觸到高於 50°C 的表面。
3. 電源線至少需要 3X1mm<sup>2</sup> 以上。
4. 若有需要可鬆開底座螺絲，機器背面將可看到電源線的接線端座。(見 Fig.4)

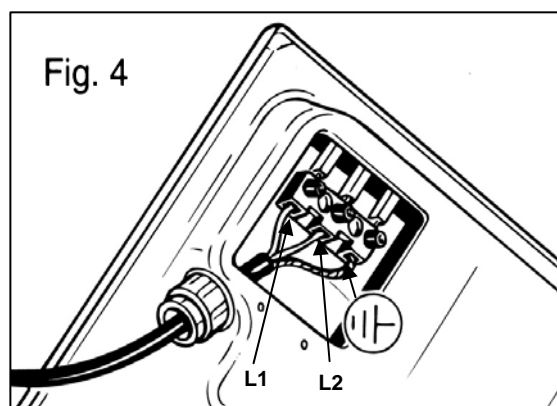

## 使用本機前

1. 啟動本機前，確定所有包裝及保護模都已移除。
2. 若本機與其它家電很靠近，確認不會有電波干擾。
3. 操作使用必需嚴守本說明書指示。

## 操作

1. 注意
  - 1.1 本機使用時機器會很熱，不可讓小孩在周圍逗留。
  - 1.2 本機不可變更其它用途，如暖氣、烘乾等等。
  - 1.3 若有其它家電在附近，注意電源線不要碰觸到本機。
  - 1.4 使用本機時使用者必須在現場。
  - 1.5 不要倒水到爐具上。
2. 啟動
  - 2.1 電熱棒下的火山石可維持穩定的溫度，同時可吸收油脂且減少煙霧的產生。
  - 2.2 烤架、底盤、火山石，可以移動與清洗。啟動前確定這些都已放寬妥當。
  - 2.3 請選擇控制旋鈕 (見 Fig.5) 順時鐘方向，旋轉至所須要之

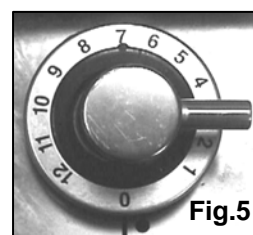

刻度(1~12段)數字越大其熱度越高,同時電源指示燈會亮起(見 Fig.6),待火山石受熱後即可”炭”烤食物。結束時請逆時鐘方向,旋轉控制旋鈕(見 Fig.5)至刻度”0”的位置關閉電源,同時電源指示燈將會熄滅。

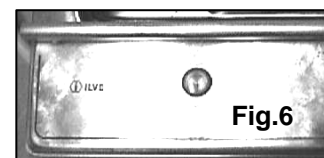

### 3. 如何烹調食物(烤)

3.1 先預熱5~6分鐘(設定至刻度12位置),火山石會因電熱棒加熱而散發反射熱源至食物上。

#### 3.2 食物參考表

食物	刻度位置	時間(分鐘)
香腸	12	13
牛排	12	12
漢堡	12	14
去骨牛排	12	8
肝	12	5
羊肉片	12	8
雞排	12	9
雞腿	12~11	17
切片鮭魚	12~11	10
鱒魚	12~11	12
鱒魚(箔紙包裝)	12	30~35

## 保養清潔

- 1 清潔前先切除電源。(無熔絲開關、插頭)
  - 2 等本機冷卻,使用溫水及清潔劑擦拭,再使用軟乾布擦乾。
  - 3 當第一次使用時請將機器擦拭乾淨,移開烤架(見 Fig.7.a)將電熱棒向上提起後(見 Fig7.c),火山石用水沖洗一便,待火山石乾燥後將底盤拿出,把火山石平均放入黑色底盤內,最後將電熱棒與烤架往下放平即可。
  - 4 不鏽鋼部份可用不含腐蝕性的清潔劑清洗,再用軟乾布仔細擦乾,且需使用適當保養品保持本機的明亮。
  - 5 控制面板及鋁製部份,可使用適當的去污產品擦拭,注意勿將控制面板上的標示擦掉。
  - 6 機器無法加熱需要報修前,請確認無熔絲開關是否打開或已跳脫,插頭是否插好或已鬆脫,維修時需找合格有受權的服務中心維修(Tel: 29416382)。
- ※ 本產品需經專業人員現場配合安裝與接電

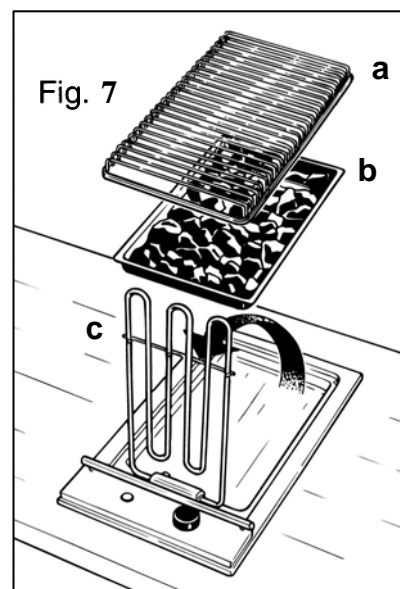

## 電源線的連接

此機型如果沒有插頭的裝置，就無法連接到牆上的插座，因此必須安裝一個插頭或無熔絲開關，關閉時其接觸點至少要有 **0.3cm** 以上。相反地，如果有電線和插頭，插頭就可以插入插座。

### 三叉插頭安裝方法：

- 1 請將配件中的三叉插頭取出。
- 2 本機的電源線內可分成 3 條線（藍色、棕色、與黃綠色的接地線）。
- 3 請將電源線內的藍色、棕色電線，分別接到三叉插頭內的 **A 與 B** 螺絲位置，黃綠色的接地線接到 **C** 的螺絲位置。

### 無熔絲開關安裝方法：

請將電源線內的藍色、棕色電線，分別接到 **A 與 B** 螺絲位置，黃綠色的接地線接到 **C** 的螺絲位置。

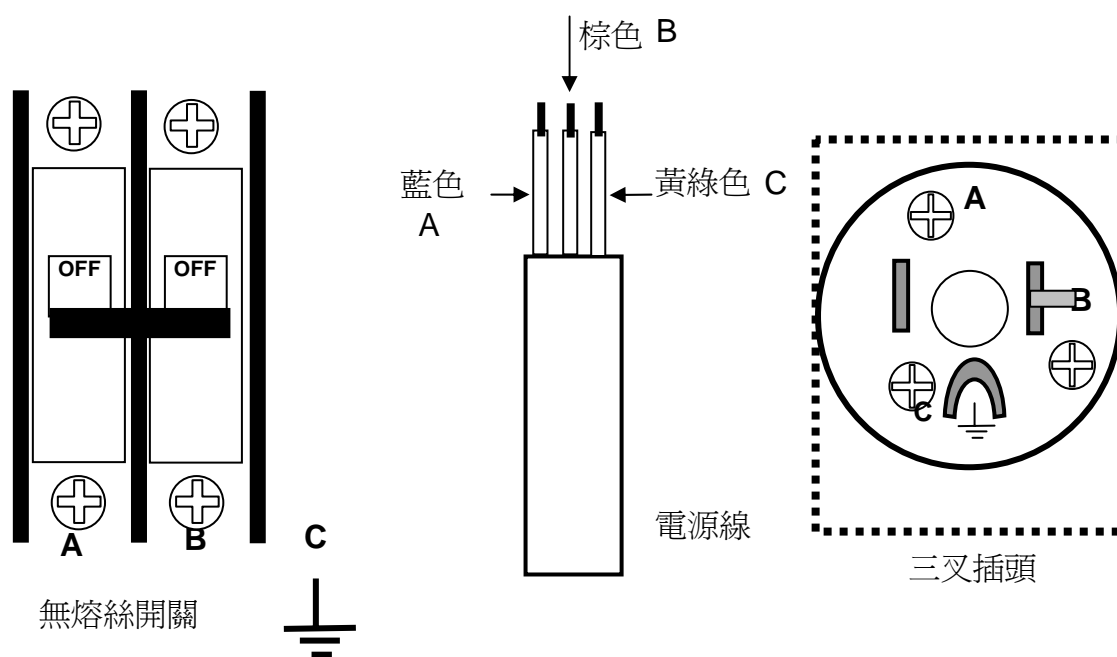

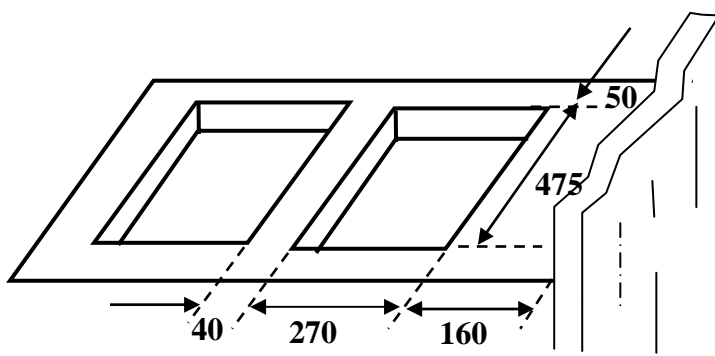
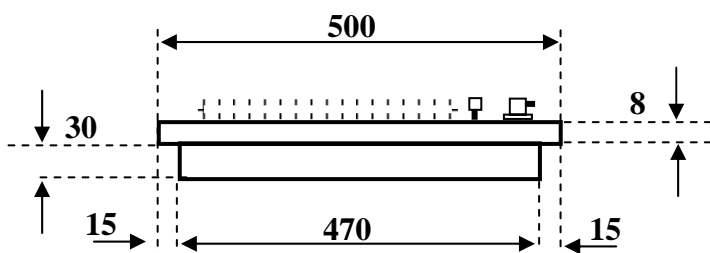
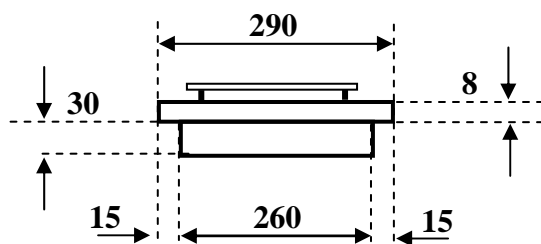

型 號	30BX ; H30BX
品 名	碳烤爐
額定電壓	220V
額定頻率	60HZ
額定電功率	1750W
能源使用效率	70%
製造年月或號碼	標示見機體上
製造廠商名稱	ILVE S.P.A. (ITALY)
進 口 商	民夏股份有限公司
地 址	台北縣新店市永平街 82 號 1 樓