

K&B

SD-290 食物殘渣處理機

使用說明書

華財企業股份有限公司

COB Enterprise Ltd.

<http://www.my-kitchen.com.tw>

總公司：231 台北縣新店市永平街 82 號

TEL: (02) 2941- 6382 FAX: (02) 8668- 8974

K&B 絞碎機安裝說明書

重要事項:

在你開始安裝 **K&B** 絞碎機之前，請仔細閱讀此份說明書的內容。比這說明書更重要的，當你安裝絞碎機之前一定要依照你本地區的水管規格。然而在安裝絞碎機時，接水管前要先接電線。

請確實保留這份說明書，用作將來的參照。

安裝所需工具：

你或許需要以下的工具來安裝你的絞碎機

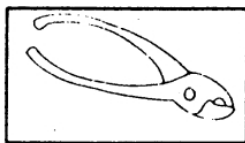

Pliers
鉗子

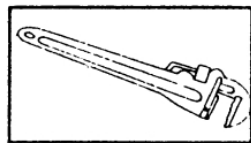

Pipe Wrench or
Channel - Lock Pliers
管鉗

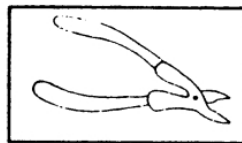

Wirecutters
剪線鉗

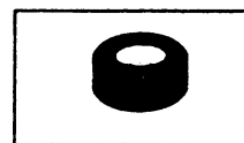

Black Electrical Tape
黑色絕緣膠帶

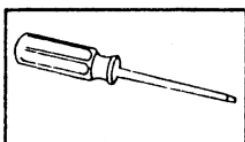

Flat Tip Screw
Driver
平面螺絲刀

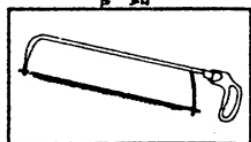

Hacksaw
鋼鋸

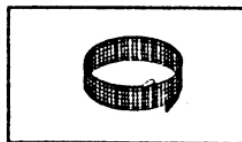

Plumber's Snake
軟形管

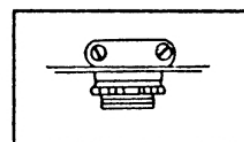

Cable Connector
Clamp
電源線接頭

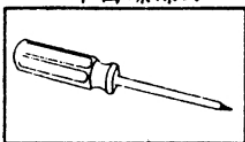

Phillips Screw Driver
十字螺絲刀

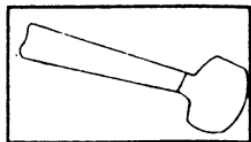

Rubber Mallet
橡皮槌

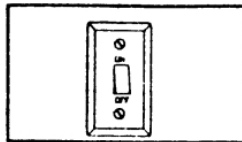

Electrical Switch
(20 amp rating) 電源開關(20安培)

開箱取出你的絞碎機：

由紙盒內取出絞碎機，而且要小心不要將異物置入絞碎機內。同時在紙盒內，你將可以找到以下的東西：(見圖 2)

1. 絞碎機塞子

2. 絞碎機安裝座

3. 橡皮墊圈

4. 紙墊圈

5. 固定環

6. 套環扣

7. 肘管

8. 肘管固定鐵片和螺絲

9. 肘管防水圈

10. 排水管接頭

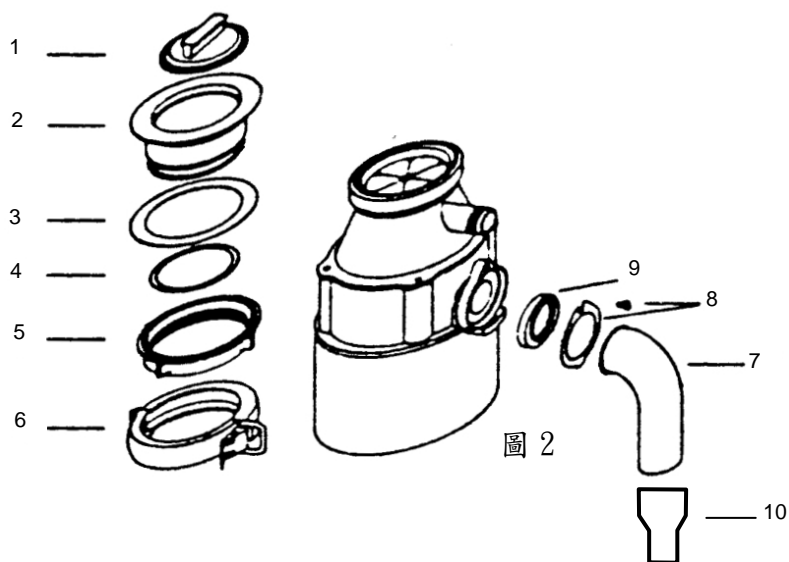

注意：

如有任何欠缺的零件，請在安裝前先跟經銷商聯絡。

切斷電源：

要從事以下的操作之前請先切斷電源或取下保險絲。

取出水槽的落水頭：

如果你水槽內的落水頭要用絞碎機來取代，就要先將落水頭的螺絲帽或螺絲扣環取下（見圖 3）。接著把落水頭從水槽洞口推出（見圖 4）



圖 3

如果你水槽洞口上有矽膠，那便要用刀片或螺絲刀，將洞口上的矽膠全部清理乾淨。

不論你的房子是否全新，需要確認排水通道是通暢無阻的。如果那些排水通道不是通暢無阻時，請改用排水軟管或用螺絲刀清除所有障礙物。

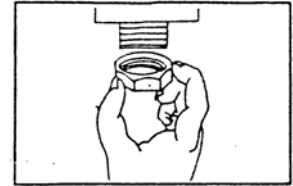

圖 4

安裝絞碎機安裝座：

1. 首先把橡皮墊圈放入絞碎機安裝座上。
2. 然後從水槽的上端將絞碎機安裝座，放入水槽洞口上。
3. 然後將紙墊圈由水槽下方放入絞碎機安裝座螺紋上。
4. 接著將固定環上旋到絞碎機安裝座螺紋上。（見圖 5）
5. 同時用一隻手將絞碎機安裝座向下壓住。
6. 另一隻手將固定環盡可能鎖到最緊，千萬不可用螺絲刀或鐵鎚來把它敲緊。（見圖 6）

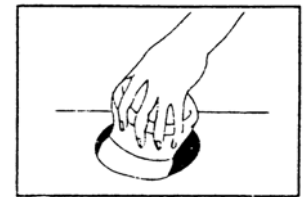

圖 5



圖 6

移走洗碗機連接管的塞子

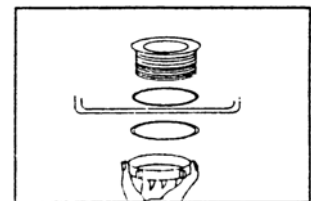
注意：如果你沒計劃將洗碗機排水連接到你的絞碎機上，此動作即可省略不能將絞碎機塞子打穿。

如果你計劃將洗碗機排水連接到你的絞碎機上，請用螺絲刀和橡皮槌把絞碎機上接洗碗機連接管內的塞子打開，然後將塞子從絞碎機內倒出。

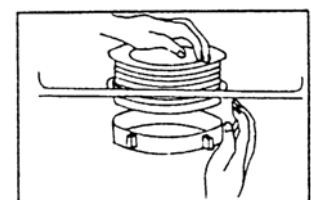
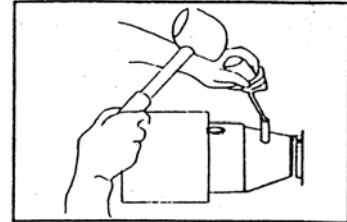

圖七

電源連接

如果你對電源不熟悉時，請查閱有關的電力手冊或找一位電工技師來連接電路。絞碎機需連接 110V 伏特 60Hz 赫茲的交流電源，而且建議用 15A 安培專線迴路。

如果是由電工技師事先已安裝好你的插座與開關，就可插入預設好的可插座上，由此開關來啟動與關閉絞碎機。

如果你的插座事先沒請電工技師來修改，此時就需請電工技師另外安裝一個切換開關來控制絞碎機的啟動與關閉。

安裝絞碎機：

1. 鬆開和取下避震套上的套環。
2. 橡膠避震套應該是裝在絞碎機上，並不是先裝在水槽的安裝座上，然後將絞碎機往上推與安裝座相互套好，如果需要可使用一點潤滑液來潤滑避震套內的橡膠溝槽。
3. 將取下的避震套環扣回原來的橡皮膠避震套上。

水管的連接

1. 檢查絞碎機內部確實沒有任何異物。
2. 將絞碎機轉向面對自己（見圖 12）。
3. 如果肘管防水圈還沒裝在肘管時，請將內徑小的一邊對著絞碎機，內徑大的一邊對著肘管（見圖 13）。
4. 將肘管固定鐵片套入肘管內（見圖 14）。
5. 將螺絲和固定鐵片鎖緊（見 15）。
6. 將排水管接頭套入肘管，並用矽膠固定好（見圖 16）。

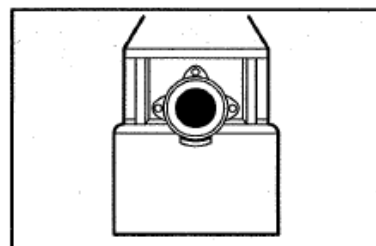

圖十二

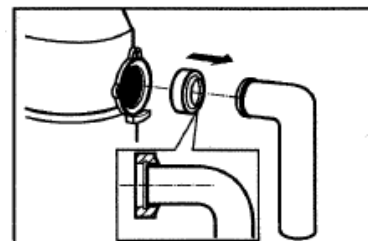

圖十三

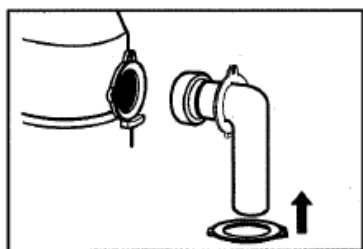

圖十四

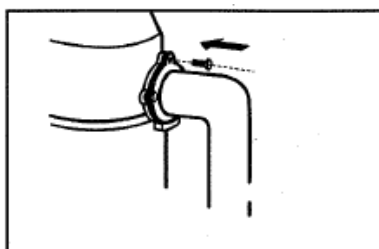

圖十五

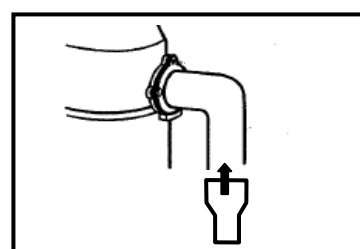

圖十六

絞碎方式

1. 利用二片撞子先將食物打爛。(內部沒有刀片)
2. 打爛之食物因離心力加上水的重力，將被活動研磨盤與固定研磨壁順利的將食物磨成碎末。

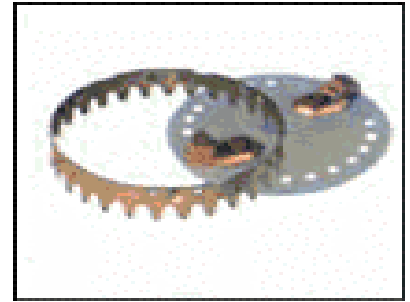

故障排除

1. 關閉電源。
2. 利用配件六角板手在馬達底部中心左右旋轉。
3. 馬達底部的紅色保護按鈕往上按。
4. 打開水龍頭
5. 打開電源。

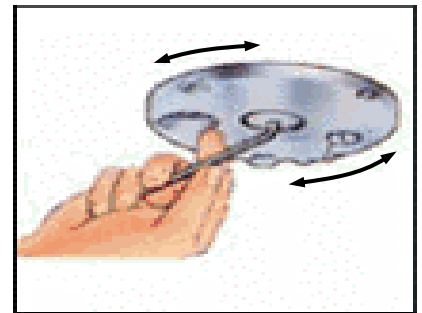

型號:SD290 (防噪音豪華型)

- ◆ 馬力：HP 1/2
- ◆ 使用電源：110~115V/60Hz
- ◆ 尺寸：高 26/30cm 直徑 18.4cm 重量: 6.5kg
- ◆ 最大電流：6A
- ◆ 水槽安裝口徑：3 1/2" (8.9cm)
- ◆ 具有馬達保護裝置